

CONDOR / CONDOR XL

Toute autre utilisation de l'appareil est en dehors du but autorisé et ne peut pas être garantie par le fabricant.
Le fabricant ne peut être tenu pour responsable de l'installation incorrecte ou des réglages inappropriés du détecteur.

Détecteur de mouvement et de présence pour portes industrielles

CONDOR: pour montage à moyenne ou grande hauteur (3,5 - 6 m)

CONDOR XL: pour montage à faible hauteur (2 - 3,5 m)

DESCRIPTION

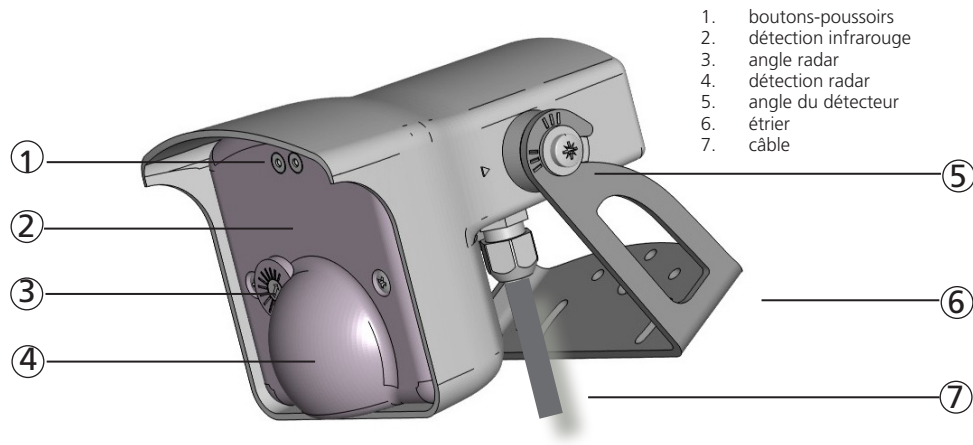

SPECIFICATIONS TECHNIQUES

Alimentation:	12V à 24V AC $\pm 10\%$; 12V à 24V DC $+10\%$ / -3%
Consommation:	< 3.5 W / VA
Fréquence secteur:	50 à 60 Hz
Sortie:	2 relais avec contact inverseur libre de potentiel
Tension max.:	42V AC / DC
Courant max.:	1A (résistif)
Pouvoir de coupure max.:	30W (DC) / 48VA (AC)
Temps de maintien de la sortie:	0,5 s
Hauteur d'installation:	CONDOR: 3,5 m - 6 m; CONDOR XL: 2 m - 3,5 m*
Gamme de température:	de -30°C à $+60^{\circ}\text{C}$
Humidité:	0 - 95% non condensant
Indice de protection:	IP65
Dimensions:	127 mm (P) x 102 mm (L) x 96 mm (H)
Matière:	ABS et polycarbonate
Poids:	400 g
Longueur du câble:	10 m
Conformité aux normes:	R&TTE 1999/5/CE; EMC 2004/108/CE

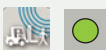

Technologie:	hyperfréquence doppler radar	infrarouge actif
Fréquence émise/longueur d'onde:	24,150 GHz	875 nm
Densité de puissance émise:	< 5 mW/cm ²	< 250 mW/m ²
Type de détection:	mouvement	mouvement & présence
Champ de détection:	CONDOR: 4 x 5 m; CONDOR XL: 4 x 2 m**	4 m x 4 m (points d'émission***)
Vitesse minimal de détection:	5 cm/s	5 cm/s pour déclencher une détection
Temps de réaction:	100 ms	250 ms
Inclinaison de l'angle:	-8° - 22° (relatif à la face avant)	15° - 45°

Les spécifications techniques sont susceptibles de changer sans préavis.
Toutes les valeurs sont mesurées dans des conditions spécifiques.

* selon taille et nature de la cible

** mesuré à 30° , taille de champ 9, hauteur d'installation: 5 m, XL: 3,5 m

*** zone détectée par le Spotfinder, légèrement plus grande que le champ de détection réel

SIGNAUX DE LED



Détection de mouvement
Indication valeur



LED clignote



Détection de présence
Indication paramètre



LED clignote rapidement



Setup



LED est éteinte

DIMENSIONS (en mm)

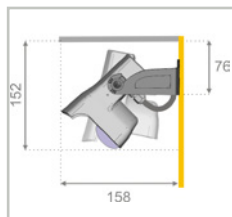

Montage au mur

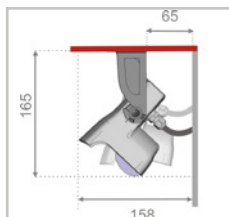

Montage au plafond

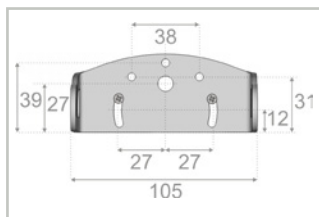

Dimensions de l'étrier

INSTRUCTIONS DE SECURITÉ



Le montage et la mise en service du détecteur doivent être effectués uniquement par un spécialiste formé.



Après installation, enregistrez un code d'accès afin de vérouiller l'accès au détecteur.



Testez le bon fonctionnement de l'installation avant de quitter les lieux.

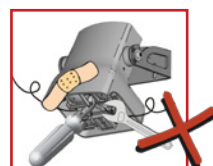

La garantie est nulle lorsque toute réparation est effectuée sur le produit par du personnel non autorisé.

Le fabricant du système de porte est responsable pour l'évaluation des risques et l'installation du détecteur en conformité avec les prescriptions nationales et internationales en matière de sécurité des portes.

CONSEILS D'INSTALLATION



Ne pas couvrir le détecteur.



Évitez les vibrations extrêmes.

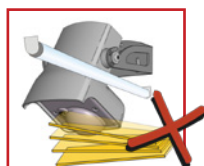

Évitez d'installer le détecteur à proximité de lampes néon ou d'objets en mouvement.

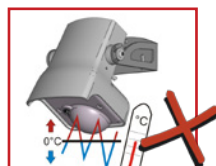

Évitez d'exposer le détecteur à des modifications de températures extrêmes et soudaines.

COMMENT UTILISER LA TÉLÉCOMMANDE ?



Après déverrouillage, la LED rouge clignote et le détecteur peut être ajusté par télécommande.



Si la LED rouge clignote rapidement après le déverrouillage, entrez un code d'accès. Si vous ne connaissez pas le code d'accès, coupez et restaurez l'alimentation. Aucun code n'est nécessaire pour déverrouiller le détecteur durant la première minute de mise sous tension.

AJUSTER UN OU PLUSIEURS PARAMÈTRES

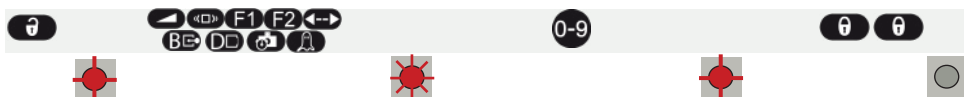

VERIFIER UNE VALEUR



Le nombre de clignotements de la LED indique la valeur du paramètre choisi.

RETABLIR LES VALEURS USINE

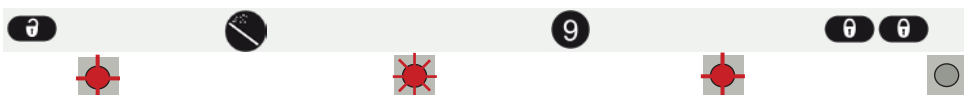

ENREGISTRER UN CODE D'ACCES

Un code d'accès (de 1 à 4 chiffres) est recommandé pour régler les détecteurs qui sont installés les uns près des autres.



EFFACER UN CODE D'ACCES



Si vous ne connaissez pas le code, **coupez l'alimentation et restaurez-la.**

Aucun code n'est nécessaire pour déverrouiller le détecteur durant la première minute de mise sous tension.

1 MONTAGE



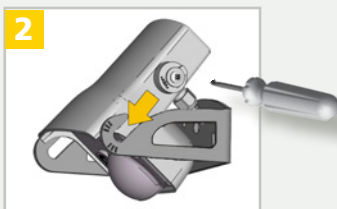

Enlevez l'étrier du détecteur.
Forez 2 trous pour la fixation.
Fixez l'étrier fermement.



Positionnez le détecteur sur l'étrier
et fixez les vis fermement.

2 CÂBLAGE

GN  12-24 V ALIMENTATION
BN  AC-DC

WH  COM SORTIE RADAR
YE  NO Signal de
GY  NF mouvement

PK  COM SORTIE IR
VT  NF Signal de présence
BK  NO

Connectez les fils à l'opérateur de porte.
Choisissez entre les contacts NO et NC.



NON ALIMENTÉ
PAS DE DÉTECTION
DETECTION

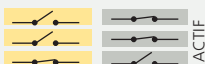

ACTIF



NON ALIMENTÉ
PAS DE DÉTECTION
DETECTION



PASSIF

3 ANGLE DU DÉTECTEUR

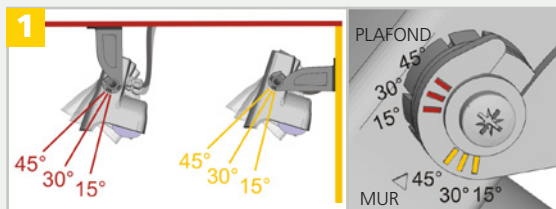

Ajustez l'angle du détecteur pour positionner les champs de détection.

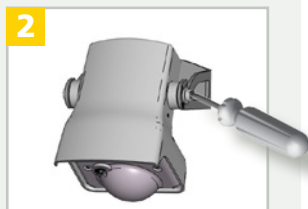

Fixez les vis fermement.

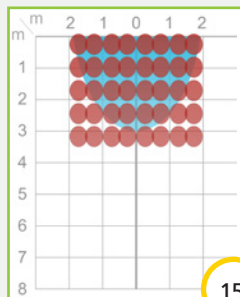

15°

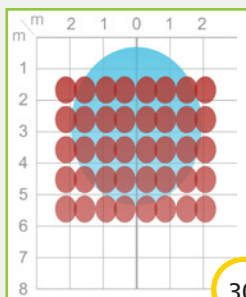

30°

RECOMMANDÉ

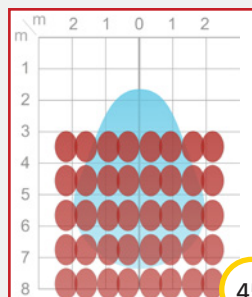

45°

DÉCONSEILLÉ

4 LOBE RADAR

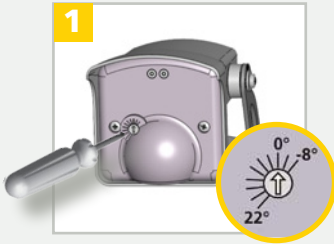

En tournant cette vis, l'angle du lobe radar est réduit ou augmenté (de -8° à $+22^{\circ}$).

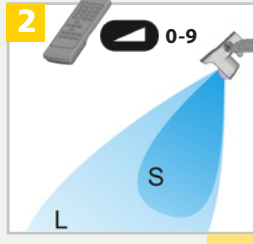

Ajustez la taille du lobe.

p. 6

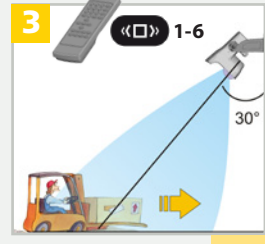

Choisissez un filtre de détection adapté à votre application.

p. 6

L'angle global est la somme de l'angle du détecteur et l'angle radar.

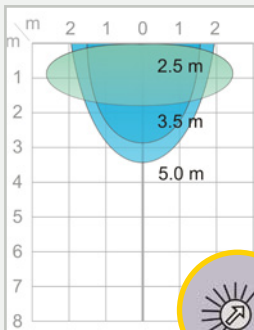

Angle du détecteur: 30°
Angle radar: -8°
Angle global: 22°

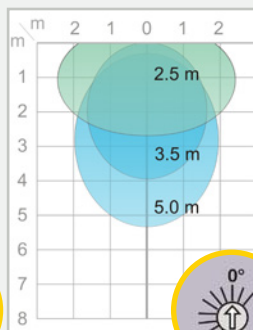

Angle du détecteur: 30°
Angle radar: 0°
Angle global: 30°
Angle global = angle du détecteur

CONDOR CONDOR XL

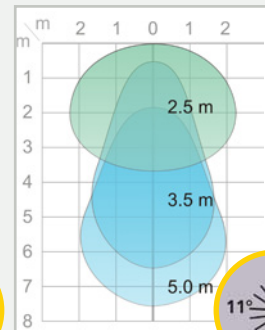

Angle du détecteur: 30°
Angle radar: $+11^{\circ}$
Angle global: 41°

Tous les lobes de détection ont été mesurés dans des conditions spécifiques (taille de lobe: 9).

5 SETUP

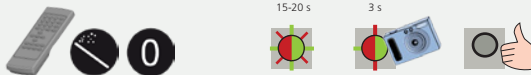

Lancez un setup pour faire une photo de référence.
Quittez le champ de détection et vérifiez de ne pas laisser d'outils dans le champ.

Après la première mise sous tension, le détecteur lance un setup et après chaque coupure de courant un setup court est lancé.

IMPORTANT: Testez le bon fonctionnement de l'installation avant de quitter les lieux.

AJUSTEMENTS POSSIBLES PAR TELECOMMANDE



TAILLE DU CHAMP		XXS	XS	S	>	>	>	>	L	XL	XXL
FILTRE DE DETECTION			1	2	3	4	5	6			
Détection de tous les objets (les piétons et le trafic parallèle sont détectés)						Détection de véhicules s'approchant du détecteur (piétons et trafic parallèle ne sont pas détectés + filtre d'immunité)					
1 = pas de filtre spécifique 2 = filtre d'immunité contre les perturbations (recommandé en cas de vibrations, pluie etc.)						3 si l'angle global est $\pm 15^\circ$ 4 si l'angle global est $\pm 30^\circ$ 5 si l'angle global est $\pm 45^\circ$ 6 si l'angle global est $> 45^\circ$ CONSEIL: Vérifiez toujours que la valeur choisie est optimale pour l'application! La taille et la matière de l'objet peuvent influencer la détection. Le filtre de détection de véhicule augmente le temps de réponse du détecteur.					
MODE DE DETECTION			bi	uni	uni INV						
											bi = détection dans les 2 sens uni = détection vers le détecteur INV = détection inversée

REDIRECTION DE SORTIE	F1	signal mouv.	mouv. + impulsion d'entrée	mouv. + impulsion de sortie	mouv. + impulsion d'entrée frontale	mouv. + impulsion de sortie frontale	mouv. + signal ir général	mouv. + signal ir limité	RELAIS 1		Voir note d'application pour plus de détails
									RELAIS 2		
											présence présence présence présence présence présence présence présence

FRÉQUENCE	D		A	B							
TEMPS DE PRÉSENCE		30 s	1 min	2 min	5 min	10 min	20 min	1 h	1 h 30	2 h	∞ * non garanti
FILTRE D'IMMUNITÉ			réduit	normal	renforcé						
TAILLE MINIMUM DE LA CIBLE	F2										La position de la cible dans le champ est aléatoire.
CHAMP INFRAROUGE	B										

VALEURS USINE











RESTAURER LES VALEURS USINE :



IMPORTANT: Lancez toujours un setup pour terminer une session de réglages.



FONCTIONNEMENTS INCORRECTS

	La porte reste fermée et la LED est éteinte.	Le détecteur n'est pas alimenté.	1 Vérifiez le câble d'alimentation et la tension d'alimentation.
	Le détecteur IR ne réagit pas.	L'émission IR est trop faible par rapport à la hauteur d'installation.	1 Lancez un nouveau setup. Quittez le champ de détection avant!
	La porte s'ouvre sans raison apparente.	Le détecteur détecte la pluie ou des vibrations.	1 Vérifiez que la détection est en mode uni. 2 Augmentez la valeur du filtre de détection.
		Le détecteur n'est pas installé correctement.	1 Fixez le détecteur fermement.
		Dans un environnement métallique, le détecteur détecte des objets en dehors de son champ de détection.	1 Changez l'angle de l'antenne. 2 Diminuez la taille du champ. 3 Augmentez la valeur du filtre de détection.
	Le filtre de détection de véhicule est utilisé, mais on détecte toujours les piétons.	La valeur choisie n'est pas optimale pour l'application.	1 Augmentez la valeur du filtre de détection. 2 Diminuez l'angle du détecteur. 3 Augmentez la hauteur d'installation.
 	La porte s'ouvre et se referme en permanence.	Le détecteur est perturbé par le mouvement de la porte ou par les vibrations causées par le mouvement de la porte.	1 Vérifiez que le détecteur est correctement fixé. 2 Vérifiez que la détection est en mode uni. 3 Augmentez l'angle d'inclinaison. 4 Augmentez la valeur du filtre de détection. 5 Diminuez la taille du champ.
	Détections sporadiques sans raison.	La détection de présence est perturbée par la pluie ou par des lampes.	1 Renforcez le filtre d'immunité IR (valeur 3).
		Le détecteur n'est pas installé correctement.	1 Fixez le détecteur fermement.
	La LED rouge reste allumée après un setup.	Le détecteur ne réussit pas le setup.	1 Lancez un nouveau setup. Quittez le champ de détection avant!
	Le setup dure plus que 30 secondes.	Le setup est perturbé.	1 Vérifiez que le champ de détection est vide et lancez un nouveau setup.
		Un autre détecteur cause des interférences.	1 Choisissez une fréquence différente pour chaque détecteur.
	La LED clignote rapidement après un déverrouillage.	Le détecteur a besoin d'un code d'accès pour se déverrouiller.	1 Entrez le bon code d'accès. 2 Si vous ne connaissez pas le code, coupez l'alimentation et rétablissez-la pour accéder au détecteur. Ensuite changez ou supprimez le code.
		Les piles sont déchargées ou mal insérées.	1 Vérifiez que les piles sont bien insérées ou remplacez-les, si elles sont déchargées.
		La télécommande est mal orientée.	1 Orientez la télécommande vers le détecteur.
	Le détecteur ne répond pas à la télécommande.	Le détecteur n'est pas alimenté.	1 Vérifiez l'alimentation du détecteur.

BEA SA | LIEGE Science Park | ALLÉE DES NOISETIERS 5 - 4031 ANGLEUR [BELGIUM] | T +32 4 361 65 65 | F +32 4 361 28 58 | INFO@BEA.BE | WWW.BEA.BE



Par la présente, BEA déclare que le CONDOR est conforme aux exigences essentielles et aux autres dispositions pertinentes des directives 1999/5/CE et 2004/108/CE.
Angleur, avril 2011 Jean-Pierre Valkenberg, Représentant autorisé
La déclaration de conformité complète est disponible sur notre site internet : www.bea.be



Seulement pour les pays de l'UE: Conformément à la directive européenne 2002/96/CE relative aux déchets d'équipements électriques et électroniques (DEEE).